

**MPINO SERIES MPINO-8A8R**

**사용 설명서**

저희 (주)아이로직스 제품을 구입해 주셔서 감사합니다.

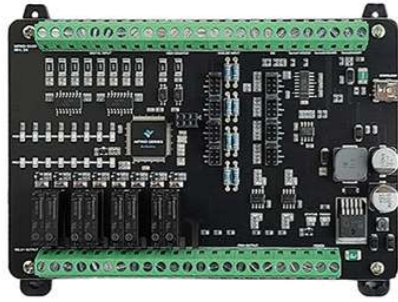

사용 전에 안전을 위한 주의사항을 반드시 읽고 사용하십시오.

**□ 안전을 위한 주의사항**

- ※ ‘안전을 위한 주의사항’은 제품을 안전하고 올바르게 사용하여 사고나 위험을 미리 막기 위한 것이므로 반드시 지켜야 합니다.
- ※ 주의사항은 ‘경고’와 ‘주의’ 두가지로 구분되어 있으며, ‘경고’와 ‘주의’의 의미는 다음과 같습니다. 지시사항을 위반하였을 때.
- ⚠경고** 심각한 상해나 사망이 발생할 가능성이 있는 경우
- ⚠주의** 경미한 상해나 제품 손상이 발생할 가능성이 있는 경우
- ※ 제품과 취급설명서에 표시된 그림기호의 의미는 다음과 같습니다.
- ⚠**는 특정조건 하에서 위험이 발생할 우려가 있으므로 주의하라는 기호입니다.

**⚠ 경고**

- 인명이나 재산상에 영향이 큰 기기(예: 원자력 제어장치, 의료기기, 선박, 차량, 철도, 항공기, 연소장치, 안전장치, 방법/방재장치 등)에 사용할 경우에는 반드시 2중으로 안전장치를 부착한 후 사용해야 합니다. 화재, 인사사고, 재산상의 막대한 손실이 발생할 수 있습니다.
- 자사 수리 기술자 이외에는 제품을 개조하지 마십시오. 감전이나 화재의 우려가 있습니다.

**⚠ 주의**

- 실외에서 사용하지 마십시오. 제품의 수명이 짧아지는 원인이 되며 감전의 우려가 있습니다. 본 제품은 실내 환경에 적합하도록 제작되었습니다. 실내가 아닌 외부환경 으로부터 영향을 받을 수 있는 장소에서 사용할 수 없습니다. (예 : 비, 황사, 먼지, 서리, 햇빛, 결로 등)
- 인화성, 폭발성 가스 환경에서 사용하지 마십시오. 화재 및 폭발의 우려가 있습니다.
- 사용 전압 범위를 초과하여 사용하지 마십시오. 제품이 파손될 수 있습니다.
- 전원의 극성 등 오배선을 하지 마십시오. 제품이 파손될 수 있습니다.
- 진동이나 충격이 많은 곳에서 사용하지 마십시오. 제품이 파손될 수 있습니다.
- 청소 시 물, 유기 용제를 사용하지 마십시오. 감전 및 화재의 우려가 있습니다.

**□ 손해배상책임**

(주)아이로직스는 제품을 사용하다 발생하는 인적, 물적자원에 대해 책임을 지지 않습니다. 충분한 테스트와 안전장치를 사용하여 주시기 바랍니다.

**□ 사양서**

구분	개수	접점명	설명
전원	-	전원전압	• DC 12 ~ 24V (24V 0.5A 이상)
디지털 입력	8 포인트 (절연) (양방향)	I(22) ~ I(29)	• 오퍼레이팅 입력 전압 : DC 0 ~ 40V • HIGH 인식 전압 :DC 5V 이상 • 입력저항 : 2.2kΩ • 8POINT / 1COM
릴레이 출력	8 포인트 (절연)	R(62) ~ R(69)	• 오퍼레이팅 연결 전압 - 0 ~ 30V D.C or 0 ~ 250V A.C • 최대 출력 허용전류 : 5A / 포인트 • 2POINT / 1COM
아날로그 입력	4 포인트 (비절연)	A(0) ~ A(3)	• 오퍼레이팅 입력 전압 : DC 0 ~ 5V • 오퍼레이팅 입력 전압 : DC 0 ~ 10V • 오퍼레이팅 입력 전류: DC 0 ~ 20mA • 온도센서 : NTC 10kΩ(25℃) β-3950
			• 분해능 : 10Bit (0~1023) • 입력저항 : 2kΩ (0~5V 전압입력) • 입력저항 : 4kΩ (0~10V 전압입력) • 입력저항 : 250Ω (전류입력) • 입력저항 : 10kΩ Pull-Up (온도센서)
고속펄스 입력	2 포인트 (절연 / 2채널)	TCNT1, TCNT5	• 오퍼레이팅 입력 전압 : DC 0 ~ 80V • HIGH 인식 전압 : DC 3V 이상
			• 최대입력 주파수 : 5Khz • TCNT1 : TIMER1 자원사용 • TCNT5 : TIMER5 자원사용
인터럽트 (펄스입력) (엔코더)	4 포인트	PWM2(2), PWM3(3)	• 오퍼레이팅 입력 전압 : DC 0 ~ 5V • HIGH 인식 전압 :DC 3V 이상 • Pull-Up & Pull-Down 없음
		SDA(20), SCL(21)	• 4.7kΩ Pull-Up 내장 • High 인식 전압: GND (LOW) • 사용시 I2C 통신은 사용불가
펄스 출력	6 포인트 (비절연 / 2채널)	PWM 5,2,3 PWM 6,7,8	• 오퍼레이팅 출력 전압 - LOW (0V D.C), HIGH (5V D.C) • 오퍼레이팅 최대 출력 전류 : 30mA • 출력 저항: 150Ω (쇼트 보호저항) • Max 16Bit • PWM5,2,3 : TIMER3 자원사용 • PWM6,7,8 : TIMER4 자원사용
통신 채널	1 채널 (비절연)	I2C	• I2C 1채널 지원
	1 채널 (비절연)	RS232	• Serial1 • Modbus RTU Master / Slave 지원
	1 채널 (비절연)	RS485	• Serial2 • Modbus RTU Master / Slave 지원
	1 채널 (비절연)	UART	• Serial3 • Modbus RTU Master / Slave 지원

**□ 메모리 사양서**

- 256Kbyte Flash Memory (8K byte BootLoader Memory)
- 8Kbyte Data Memory
- 4kByte EEPROM Memory

**□ 프로그램 코딩 및 다운로드 소프트웨어**

• 아이로직스 블로그에서 아두이노 IDE 소프트웨어를 다운로드 받고 설치합니다. (<https://www.arduino.cc/en/software/>)

• “MP 다운로드 케이블”을 MPINO-8A8R에 연결합니다.

( MP 다운로드 케이블은 시중의 mini 5P와 다르게 USB-TTL 컨버터가 내장되어 있습니다. 반드시 MP 다운로드 케이블을 사용해 주시기 바랍니다)

• 윈도우에서 장치관리자를 실행하여 하기와 같이 “USB Serial Port”가 표시되는지 확인하고 COMx에서 x에 해당하는 포트번호를 확인합니다.



• 만약, 드라이버가 나타나지 않는다면 (주)아이로직스 홈페이지의 자료실에서 “다운로드 케이블 드라이버” 게시물에서 FTDI 드라이버를 다운로드 받아 설치합니다. (<https://www.ilogics.co.kr/article/자료실/7/18/>)

• Arduino IDE에서 “Arduino Mega or Mega 2560”을 선택합니다. ( Tools -> Board -> Arduino AVR Boards)

• Arduino IDE에서 장치관리자에서 확인한 COM포트를 선택합니다. ( Tools -> Port )

• Arduino IDE에서 프로그래머를 AVR ISP로 선택합니다. (Tools -> Programmer)

• 프로그래밍을 하고, 업로드를 합니다.

※ 아래 링크에서 “필수설치파일”을 다운로드 받아 설치하시면 보다 편리하게 사용이 가능합니다. (<https://www.ilogics.co.kr/article/자료실/7/243/>)

※ 통합라이브러리를 설치하시면 Arduino IDE에서 MPINO-8A8R을 선택하여 사용이 가능합니다. ( Tools -> Board -> ILOGICS )

**□ 명령어 설명서**

• Arduino IDE에서 Help -> Reference 를 실행하거나 다음 링크에서 확인할 수 있습니다. (<https://www.arduino.cc/reference/ko/>)

• EEPROM과 I2C(Wire) 등의 라이브러리는 아래 링크에서 확인할 수 있습니다. (<https://blog.naver.com/ilogics/223802536404>)

## □ 기능별 위치

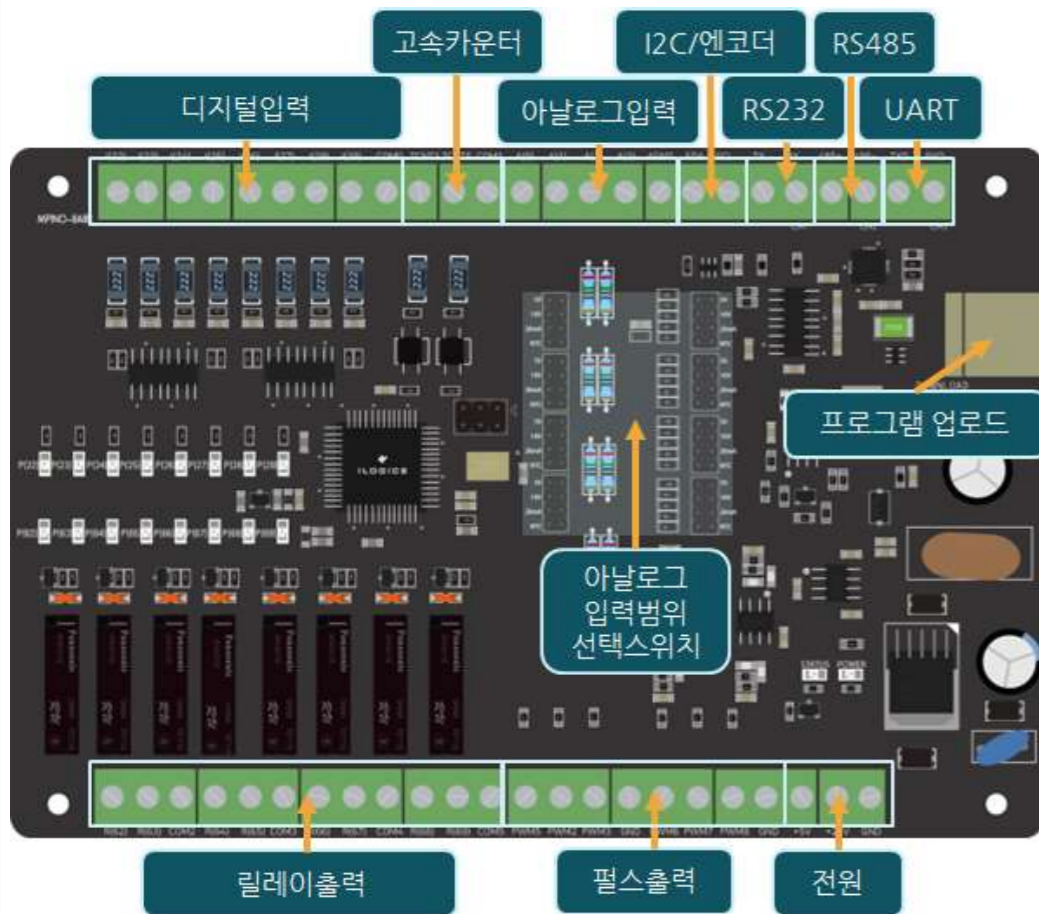

## □ 전원

전원입력은 12V ~ 24V D.C를 사용할 수 있습니다. 12V ~ 24V D.C는 LM2576 DC-DC Regulator를 통하여 5V D.C로 전환되어 내부회로에 전원을 공급합니다.

다운로드 포트에 USB 연결선으로 컴퓨터와 연결하면, 컴퓨터의 5V 전원을 사용하여 제품이 동작됩니다. 아날로그 기준전압은 REF3025 레퍼런스 레귤레이터를 사용하여 2.5V가 사용됩니다. 때문에, USB 전원으로도 모든 기능을 제한없이 사용할 수 있습니다.

전원입력포트의 +5V 단자는 전원입력 또는 전원출력 공통으로 사용할 수 있습니다. 단, 전원출력 사용할 경우, 최대 1A 이하로 사용해 주시기 바랍니다.

## □ 정전유지

MPINO-8A4R-S 제품은 DC 5V 전원으로 모든 동작이 가능하도록 설계되어 있습니다. DC +5V 단자 대에 배터리를 연결하여, 정전 시에는 배터리의 전원으로 절체 되도록 하여 정전유지가 가능합니다.

비휘발성 메모리인 EEPROM을 이용하여 메모리를 보존할 수 있습니다. 단, EEPROM은 100,000번 이상 기록(Write)을 할 경우, 해당 섹션의 불량 발생될 수 있으므로 빠른 속도로 변경되는 데이터를 기록하는 것은 올바르지 않습니다. 상시로 변하는 값을 EEPROM을 통하여 정전유지를 하고자 한다면 아래 블로그에서 방법을 설명하고 있으니 참고해주시기 바랍니다.

( <https://blog.naver.com/ilogics/223805063172> )

## □ 디지털 입력

I(22) ~ I(29)에 5V ~ 24V D.C가 스위치, 센서 등에 의해 입력된다면, COM0는 GND를 연결해야 합니다. 반대로, I(22) ~ I(29)에 GND가 스위치, 센서 등에 의해 입력된다면, COM0는 5V ~ 24V D.C를 연결해야 합니다.

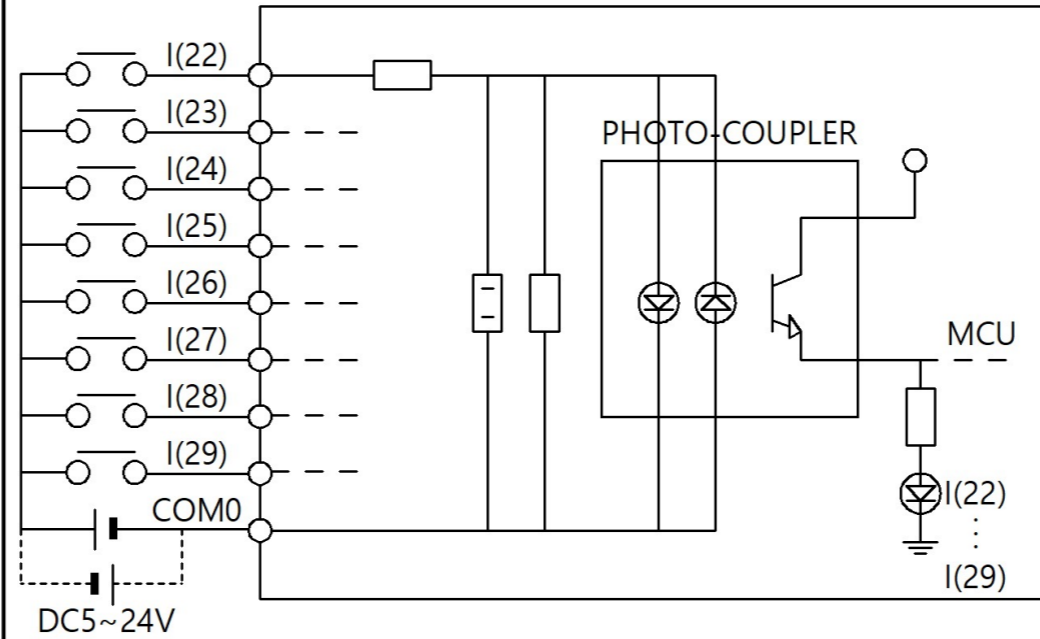

### □ 관련 명령어

**pinMode(Pin, INPUT/OUTPUT)** Pin포트를 INPUT 또는 OUTPUT으로 설정.

**digitalRead(Pin)** Pin포트의 입력상태를 "0" 또는 "1"로 반환.

**digitalWrite(pin, 0/1)** pin포트의 출력상태를 LOW 또는 HIGH로 변환.

## □ 디지털 입/출력 예제

```
void setup() {
  pinMode(62, OUTPUT); // R(62)를 출력모드로 설정합니다.
}
void loop() {
  // I(22)가 HIGH 이면, R(62)를 ON 시킵니다.
  if (digitalRead(22) == 1) { digitalWrite(62, HIGH); }
  // I(22)가 HIGH가 아니면, 즉 LOW 이면, R(62)를 OFF 시킵니다.
  else { digitalWrite(62, LOW); }
}
```

## □ 상태 LED

LED\_BUILTIN 변수명 또는 D13핀으로 제품에 삽입되어 있는 STATUS LED를 ON/OFF 시킬 수 있습니다.

```
void setup() {
  pinMode(LED_BUILTIN, OUTPUT); //LED_BUILTIN을 출력모드로 설정
}
void loop() {
  // I(22)가 HIGH 이면, LED_BUILTIN를 ON 시킵니다.
  if (digitalRead(22) == 1) { digitalWrite(LED_BUILTIN, HIGH); }
  // I(22)가 HIGH가 아니면, 즉 LOW 이면, LED_BUILTIN를 OFF 시킵니다.
  else { digitalWrite(LED_BUILTIN, LOW); }
}
```

## □ 릴레이 출력

COM2에 연결한 전원이 R(62),R(63)으로 출력됩니다. 릴레이는 스위치를 누르는 것과 같이 COM2와 R(62),R(63)을 물리적으로 연결하기 때문에 D.C 와 A.C를 모두 ON/OFF 시킬 수 있습니다.

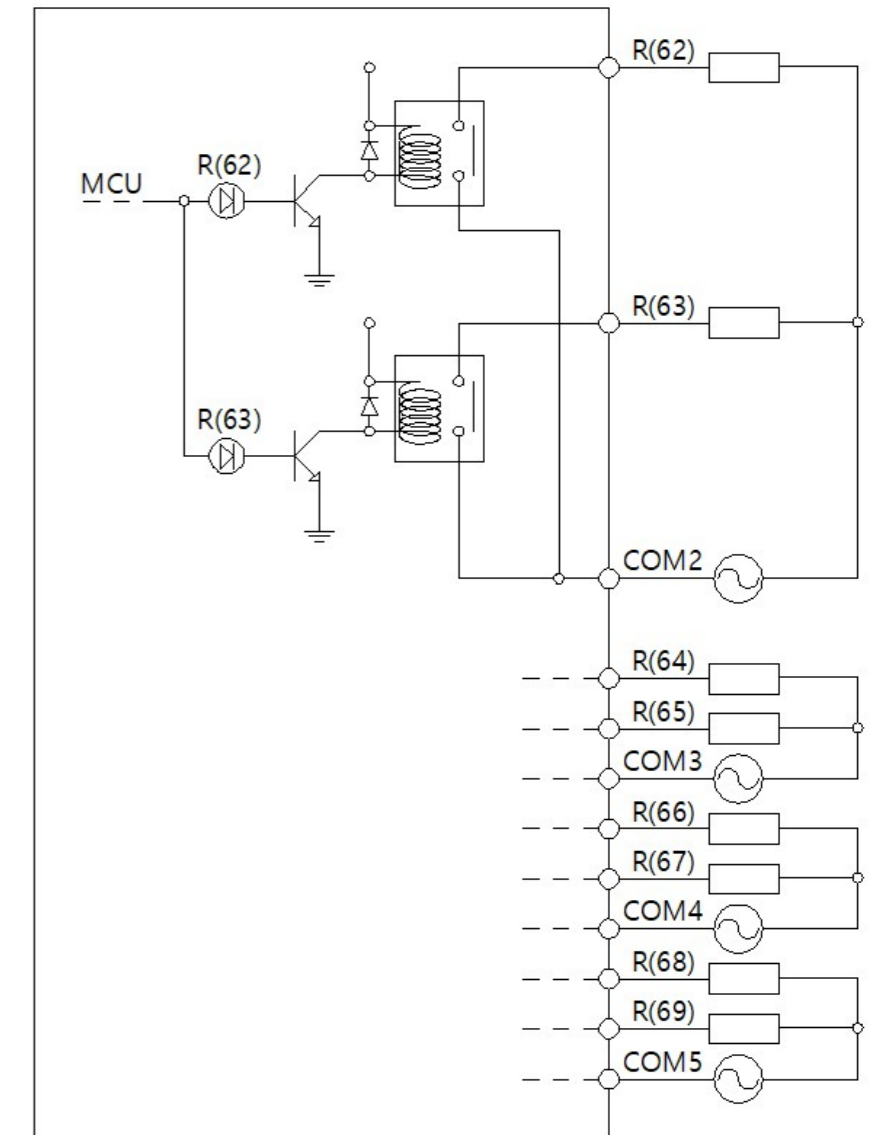

## □ 1초마다 출력을 ON/OFF 시키는 예제

delay(ms) 명령어를 사용하여 시간지연을 사용할 수 있습니다.

```
void setup() {
  pinMode(62, OUTPUT); // R(62)를 출력모드로 설정합니다.
}
void loop() {
  digitalWrite(62, HIGH); // R(62)를 ON 시킵니다.
  delay(1000); // 1000ms 동안 기다립니다.
  digitalWrite(62, LOW); // R(62)를 OFF 시킵니다.
  delay(1000); // 1000ms 동안 기다립니다.
}
```



## □ 아날로그 입력

☞ 아날로그 입력포트 A(0) ~ A(3)에 입력된 아날로그 신호를 analogRead(pin) 명령어를 사용하여 디지털 값으로 변환하여 사용합니다.

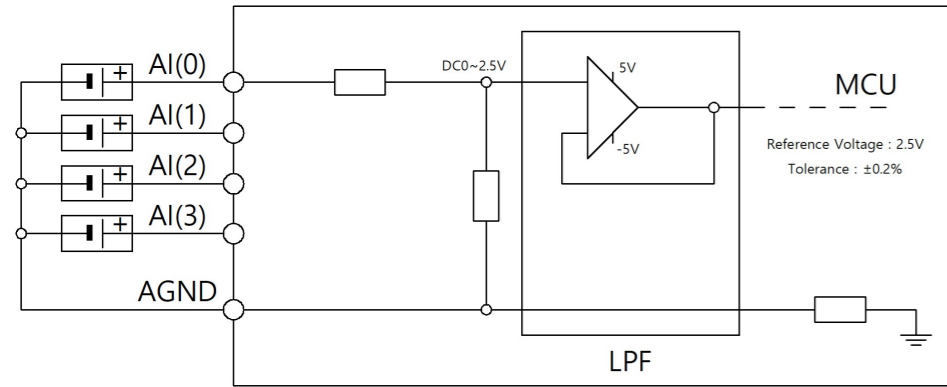

☞ 아날로그 입력범위 변경

아날로그 입력포트는 아래의 4가지중 하나를 선택하여 사용할 수 있습니다.

- ① 0V ~ 5V D.C (적색부분의 헤더핀 두 부분에 점퍼핀 연결) (Default)
- ② 0V ~ 10V D.C (초록색부분의 헤더핀 두 부분에 점퍼핀 연결)
- ③ 0mA ~ 20mA D.C (보라색부분의 헤더핀 두 부분에 점퍼핀 연결)
- ④ NTC 10KΩ 온도센서(주황색부분의 헤더핀 두 부분에 점퍼핀 연결)

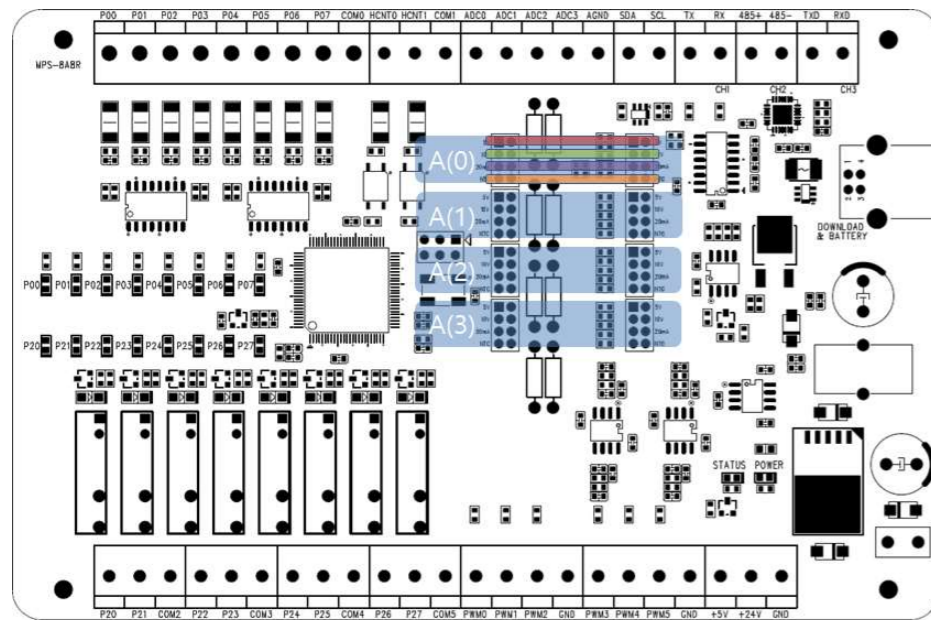

## □ 아날로그 입력 프로그램 예

☞ A(0) 포트에 입력된 0V~5V의 전기신호를 0~1023의 디지털값으로 변환하여 ADC0 변수에 저장하는 프로그램입니다. analogReference(EXTERNAL)로 기준전압 값을 설정하고, analogRead(pin)으로 아날로그값을 읽어 옵니다.

```
unsigned int ADC0; // ADC0 변수 생성

void setup() {
  // 아날로그 최대값 기준을 VREF핀에 입력된 전압으로 설정
  analogReference(EXTERNAL);
}

void loop() {
  // A(0)에 입력된 0~5V를 0~1023의 디지털값으로 변환하여 ADC0에 저장
  ADC0 = analogRead(0);
}
```

☞ 관련 명령어

- **analogReference(EXTERNAL)** 아날로그 입력의 기준전압을 MCU의 Vref핀에 연결된 전압으로 설정합니다.
- **analogRead(Pin)** : Pin 포트의 아날로그 신호를 디지털 수치로 변환하여 반환합니다.

## □ 아날로그 입력값 스케일 계산

☞ analogRead(pin) 명령어를 이용하여 읽어온 0 ~ 1023 디지털값을 프로그램에서 로직으로서 사용하기 위해 실제 센서의 Range로 디지털값을 변환하기 위해 스케일 계산법으로 디지털 범위를 재설정하는 방법입니다.

☞  $Scale = (in / 1023) * (Scale\_Max - Scale\_Min) - Scale\_Min$

```
unsigned int ADC0; // ADC0 변수 생성

void setup() {
  // 아날로그 최대값 기준을 VREF핀에 입력된 전압으로 설정
  analogReference(EXTERNAL);
}

void loop() {
  //A(0)에 입력된 0~5V를 0~1023의 디지털값으로 변환하여 ADC0에 저장
  ADC0 = analogRead(0);
  // 스케일공식 = (in/in_Max) * (Scale_Max - Scale_Min) + Scale_Min
  // 0V일때는 0, 5V일때는 3000으로 디지털값 범위를 재설정.
  ADC0 = ((unsigned long)ADC0 * (3000-0)) / 1023 + 0;
}
```

## □ NTC 써미스터를 이용한 온도값 읽어오는 예제

☞ 아날로그 포트를 NTC 모드로 점퍼핀으로 설정해야 합니다. NTC 모드는 10kΩ (±1%) Pull-Up 저항이 2.5V(±0.2%) 전압으로 걸려 있습니다.  
 ☞ NTC는 25℃일 때, 10kΩ 저항이 되는 제품을 사용해야 합니다.  
 ☞ 예제는 β값이 3950인 NTC입니다. β값이 다르면 3950.0F를 변경해야 합니다.

```
unsigned int Temp // Temp 변수 생성

void setup() {
  // 아날로그 최대값 기준을 VREF핀에 입력된 전압으로 설정
  analogReference(EXTERNAL);
}

void loop() {
  // 아날로그입력 0번 포트의 온도값을 읽어와서 Temp변수에 저장.
  Temp = ntcRead(analogRead(0)); // Temp가 251 이면, 25.1도입니다.
}

int ntcRead(unsigned int RawADC)
{
  float v;
  v = (1023.0F / (float)RawADC) - 1.0F;
  v = 10000.0F / v;
  float steinhart;
  steinhart = v / 10000.0F;
  steinhart = log(steinhart);
  steinhart /= 3950.0F;
  steinhart += 1.0F / (25.0F + 273.15F);
  steinhart = 1.0F / steinhart;
  steinhart -= 273.15F;
  return (unsigned int)(steinhart * 10);
}
```

## □ PWM 고속펄스 출력

☞ PWM은 Pulse Width Modulation 의 약자로서 Width를 조절할 수 있는 펄스라는 의미입니다. PWM은 다른 장비와의 인터페이스로 많이 사용되어 집니다. 많이 사용하는 곳은 모터 드라이버의 속도 및 회전각을 조절하기 위해 사용됩니다.

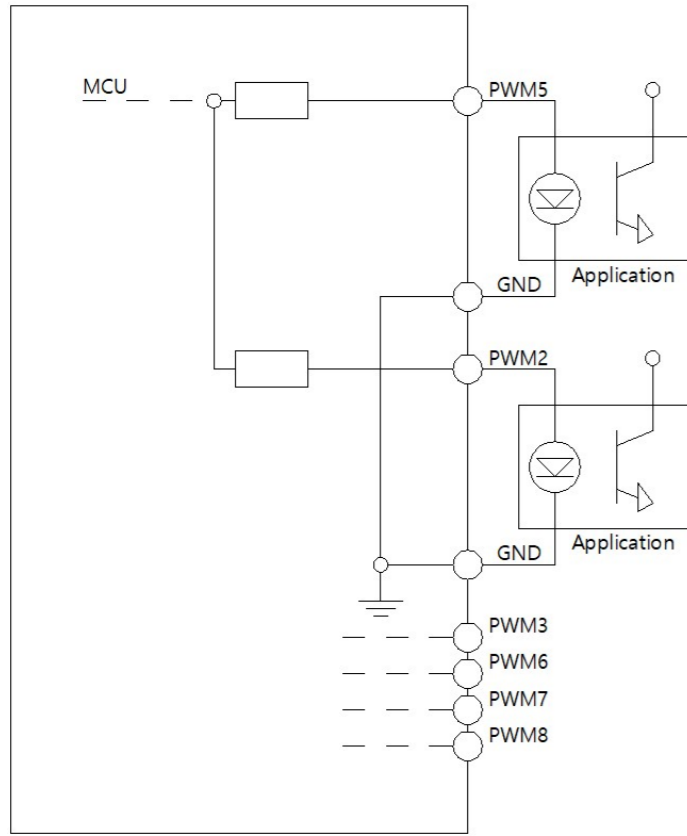

☞ 관련 명령어

**analogWrite(Pin, Duty)** : PWM(Pin)포트에 Duty길이의 펄스를 출력합니다.

Pin : PWM5는 5, PWM3은 3을 사용합니다.

Duty : 0 ~ 255(Default)를 사용합니다.

☞ PWM은 MCU의 타이머 자원을 사용합니다.

PWM5,2,3은 타이머3을 PWM6,7,8은 타이머4 자원을 사용합니다.

## □ PWM 펄스출력 예제

☞ 디지털입력 I(22)가 ON되면, 고속펄스출력 PWM5포트에 Duty비가 50%인 연속적인 펄스를 출력하고 I(23)가 ON되면, 펄스출력을 정지시킵니다.

```
void setup(void) {
}

void loop(void) {
  if (digitalRead(22)==1) { analogWrite(5, 127); }
  else { analogWrite(5, 0); }
}
```

## □ PWM의 Duty를 16비트로 변경하는 방법

☞ MCU에 내장되어 있는 타이머 자원의 레지스터를 수정하여 Duty의 최대값을 16비트인 65535로 변경할 수 있습니다.

```
void setup(void) {
  // PWM5,2,3의 Timer3의 카운트 최대값을 65535로 변경
  TCCR3A=0xAA; TCCR3B=0x1A; ICR3 = 65535;
  // PWM6,7,8의 Timer4의 카운트 최대값을 65535로 변경
  TCCR4A=0xAA; TCCR4B=0x1A; ICR4 = 65535;
}

void loop(void) {
  if (digitalRead(22)==1) { analogWrite(5, 32767); }
  else { analogWrite(5, 0); }
}
```

## □ 고속카운터 입력

☞ 고속으로 들어오는 펄스의 수를 카운트하기 위해 사용됩니다. loop(void) 함수문에서 디지털입력이 ON될 때 카운트를 하는 프로그램을 하였을 경우, loop(void)가 실행되는 시간보다 빠른 펄스를 감지할 못하기 때문에 사용됩니다. 많이 사용되는 곳은 모터의 엔코더의 펄스를 카운트하여 속도 또는 위치변화를 감지하기 위해 사용됩니다.

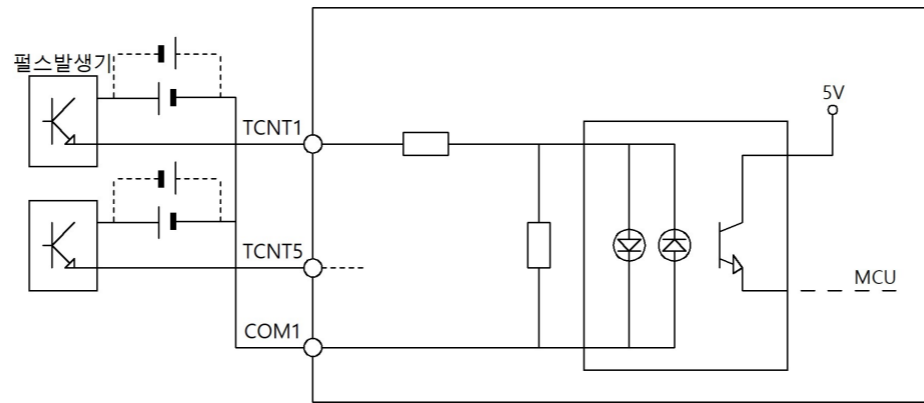

☞ 고속카운터는 MCU의 타이머 자원을 사용합니다.

☞ TCNT1은 타이머1을 TCNT5는 타이머5 자원을 사용합니다.

## □ 고속카운터 입력 사용방법 (16비트)

```
unsigned int HCNT1, HCNT5;

void setup(void) {
  // 타이머1 자원을 고속카운터 모드로 설정
  TIMSK1 = 0x00; TCCR1A = 0x00; TCCR1B = 0x1F; TCNT1 = 0x00;
  // 타이머5 자원을 고속카운터 모드로 설정
  TIMSK5 = 0x00; TCCR5A = 0x00; TCCR5B = 0x1F; TCNT5 = 0x00;
}

void loop(void) {
  HCNT1 = TCNT1; // 타이머1 카운트값을 HCNT1 변수에 저장
  HCNT5 = TCNT5; // 타이머5 카운트값을 HCNT5 변수에 저장
}

void hcntReset() {
  // 타이머1과 타이머5 카운트값을 0으로 리셋
  TCNT1 = 0; TCNT5 = 0;
}
```

## □ 고속카운터 입력 사용방법 (32비트)

☞ 고속카운터 입력이 16비트를 초과해서 사용해야 할 경우, MCU에 내장된 타이머 레지스터가 16비트이므로 오버플로우 인터럽트를 이용하여 오버플로우 된 값을 변수로 카운트해야 합니다.

```
unsigned long HCNT1, HCNT5;
unsigned int _ofcH1, _ofcH5;

void setup(void) {
  // 타이머1 자원을 고속카운터 모드로 설정
  TIMSK1 = 0x01; TCCR1A = 0x00; TCCR1B = 0x1F; TCNT1 = 0x00;
  // 타이머5 자원을 고속카운터 모드로 설정
  TIMSK5 = 0x01; TCCR5A = 0x00; TCCR5B = 0x1F; TCNT5 = 0x00;
}

void loop(void) {
  // 타이머1 카운트값과 오버플로우 카운트값을 HCNT1 변수에 저장
  HCNT1 = (unsigned long)_ofcH1 << 16 | TCNT1;
  // 타이머5 카운트값과 오버플로우 카운트값을 HCNT5 변수에 저장
  HCNT5 = (unsigned long)_ofcH5 << 16 | TCNT5;
}

ISR ( TIMER1_OVF_vect ) { TCNT1=0; _ofcH1++; }
ISR ( TIMER5_OVF_vect ) { TCNT5=0; _ofcH5++; }
```

## □ 인터럽트 (attachInterrupt)

☞ 총 4개의 인터럽트 포트를 사용할 수 있으며, PWM2 PWM3 포트는 풀업 및 풀다운 저항이 미삽입 되어 있습니다.

☞ SDA(20), SCL(21) 포트는 4.7kΩ 풀업 저항이 내장되어 있습니다.

☞ 인터럽트 포트는 MCU의 GPIO와 Direct로 연결되어 있습니다. 때문에 DC 5V 이상의 전압이 인가되면 MCU가 소손될 수 있습니다.

☞ 관련 명령어

**attachInterrupt( digitalPinToInterrupt(pin) ), ISR, mode );**

- pin : PWM2(D2), PWM3(D3), SDA(D20), SCL(D21)
- ISR : 호출되는 함수명
- mode : LOW, CHANGE, RISING, FALLING
  - FALLING : 하강검출 (입력상태가 ON에서 OFF로 될 때)
  - CHANGE : 변경검출 (입력상태가 변경될 때)
  - RISING : 상승검출 (입력상태가OFF에서 ON으로 될 때)

☞ PWM2 입력이 OFF였다가 ON될 때, \_INT2() 함수를 호출하는 예제입니다.

```
void setup() {
  Serial.begin(9600); // 다운로드포트를 9600보레이트로 오픈
  // PWM2포트에 상승엣지 입력이 검출되면, _INT2 함수 호출실행
  attachInterrupt(digitalPinToInterrupt(2),_INT2, RISING);
}

void loop() {
}

// PWM2포트에 상승엣지 입력이 검출되면, 실행되는 함수.
void _INT2(){
  // 다운로드포트로 "ok"를 송신
  Serial.println("ok");
}
```

## □ 엔코더 입력

- ☞ A상과 B상이 출력되는 Open-Collector 방식의 엔코더를 1개 연결할 수 있습니다.
- ☞ I2C포트의 SDA(20)에 A상을 SCL(21)에 B상을 연결합니다.
  - 4.7kΩ Pull-Up 저항이 내장되어 있습니다.
  - 엔코더 연결시, I2C 통신은 사용할 수 없습니다.
- ☞ 입력가능 주파수는 50kHz 이상 가능합니다.
- ☞ 일반적으로 A상의 펄스신호의 상승엣지 기준으로 B상이 늦으면 엔코더 값은 증가하고 B상이 빠르면 감소합니다.

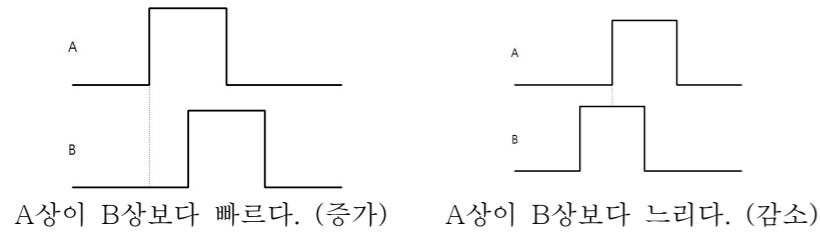

## □ 엔코더 사용방법

- ☞ 아래 코드는 SDA(20)<->A상, SCL(21)<->B상 포트를 사용하여 측정하는 예제입니다.

```
volatile long encoderValue = 0; // 엔코더 값 저장 변수
void setup() {
    Serial.begin(115200);
    attachInterrupt(digitalPinToInterrupt(SDA), updateEncoder, FALLING);
}
void loop() {
    Serial.print("Encoder Value: "); Serial.println(encoderValue);
    delay(500);
}
void updateEncoder() {
    if (digitalRead(SCL) == false) { encoderValue++; }
    else { encoderValue--; }
}
```

## □ 엔코더 회로도

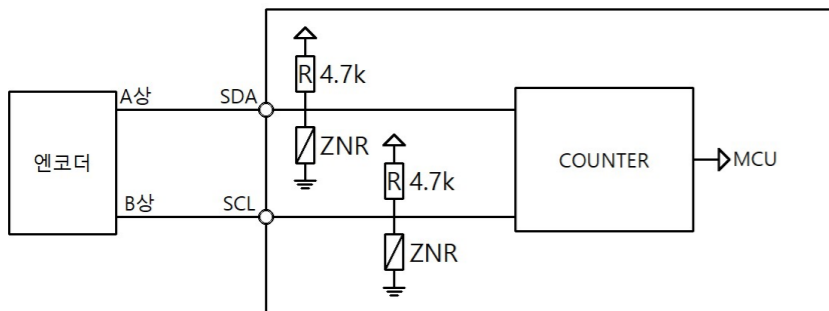

## □ 디버깅

- ☞ Debug는 Serial 함수를 이용해 주세요.

```
unsigned int ADC0; // 아날로그입력값 변수를 선언
void setup() {
    // 아날로그입력 기준전압을 VREF핀에 연결되어 있는 5V로 설정
    analogReference(EXTERNAL);
    Serial.begin(9600); // 업로드 포트를 보레이트가 9600인 시리얼포트로 정의
}
void loop() {
    // 디지털입력이 ON 되면 릴레이출력을 ON, OFF일때 릴레이출력을 OFF
    for (int k = 0; k < 8; k++) {
        if (digitalRead(22+k)==1) digitalWrite(62+k, 1);
        else digitalWrite(39 + k, 0);
    }
    // A(0)에 입력된 아날로그 신호를 0~1023으로 변환하여 ADC0 변수에 저장
    ADC0 = analogRead(0);
    // 아날로그입력값 ADC0을 스케일 연산하여 0 ~ 3000으로 범위 변경
    // 스케일공식 = (in/in_Max) * (Scale_Max - Scale_Min) + Scale_Min
    ADC0 = ((unsigned long)ADC0 * (3000-0)) / 1023 + 0;
    Serial.print("Analog Input Value : ");
    Serial.println(ADC0);
    delay(500);
}
```

## □ I2C 통신포트

- ☞ 1개의 I2C 통신포트를 지원합니다.
- ☞ 명령어는 링크를 참조해 주시기 바랍니다. <https://www.arduino.cc/en/Reference/Wire>

## □ 캐릭터 LCD 연결

- ☞ I2C 통신포트에 캐릭터 LCD를 연결하여 디스플레이를 구현할 수 있습니다.
- ☞ 아두이노 IDE에서 라이브러리 관리에서 "TM1637"로 검색하여 다양한 라이브러리를 사용하실 수 있습니다.
- ☞ 저희가 제공하는 통합라이브러리인 "ILIB"를 사용하실 수 있습니다.
- ☞ ILIB로 캐릭터 LCD를 제어하는 예제를 참고해 주시기 바랍니다. (<https://blog.naver.com/ilogics/222451135999>)

## □ 시리얼 통신포트

통신 키워드	RS-232 Serial1	RS-485 Serial2	UART Serial3
--------	----------------	----------------	--------------

- ☞ 시리얼 통신방법은 아래의 아두이노에서 제공하는 설명을 참고해 주시기 바랍니다. ([아두이노 IDE의 Serial 함수 사용설명서](#))
- ☞ 산업현장에서는 산업 범용 프로토콜인 모드버스 통신 프로토콜을 주로 사용합니다.
- ☞ ILIB로 Modbus RTU Master를 사용하는 예제를 참고해 주시기 바랍니다. (<https://blog.naver.com/ilogics/222453991523>)
- ☞ ILIB로 Modbus RTU Slave를 사용하는 예제를 참고해 주시기 바랍니다. (<https://blog.naver.com/ilogics/222453993604>)

## □ MPINO STUDIO

- ☞ 저희 (주)아이로직스에서는 산업에서 사용하기 쉽도록 Arduino 와 Ladder Logic을 모두 사용하여 프로그램 할 수 있는 MPINO STUDIO를 무료로 제공하고 있습니다. (단, MPINO-8A8R, MPINO-16A8R, MPINO-16A8R8T, MPAINO Series 에서만 사용이 가능합니다)

## □ MP STUDIO

- ☞ 저희 (주)아이로직스에서는 Ladder Logic만을 사용하여 프로그램 할 수 있는 MP STUDIO를 무료로 제공하고 있습니다. MP STUDIO는 MPS 및 MPA 시리즈 제품군에 사용할 수 있습니다.

## □ 감사드립니다.

- ☞ 저희 (주)아이로직스의 제품을 구매해주셔서 감사드립니다.
- ☞ 구매는 <https://www.ilogics.co.kr> 쇼핑몰에서 하실 수 있습니다.
- ☞ 구매/기술 상담은 0507-1362-5020으로 전화 주시기 바랍니다. (상담시간은 오전10시~오후5시입니다)

□ DIMENSION ( PCB / 단레일 사용하지 않을 경우 )

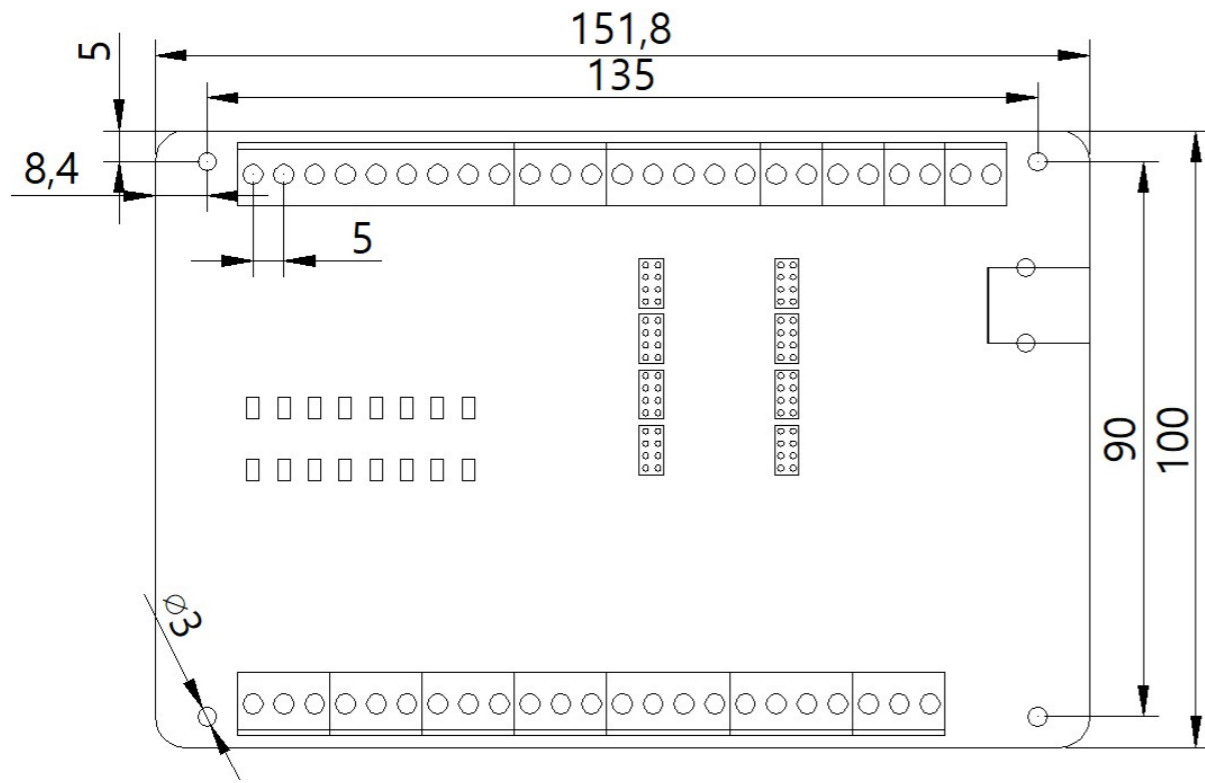

□ DIMENSION ( 클립 열었을 때 / 단레일 체결 전 )

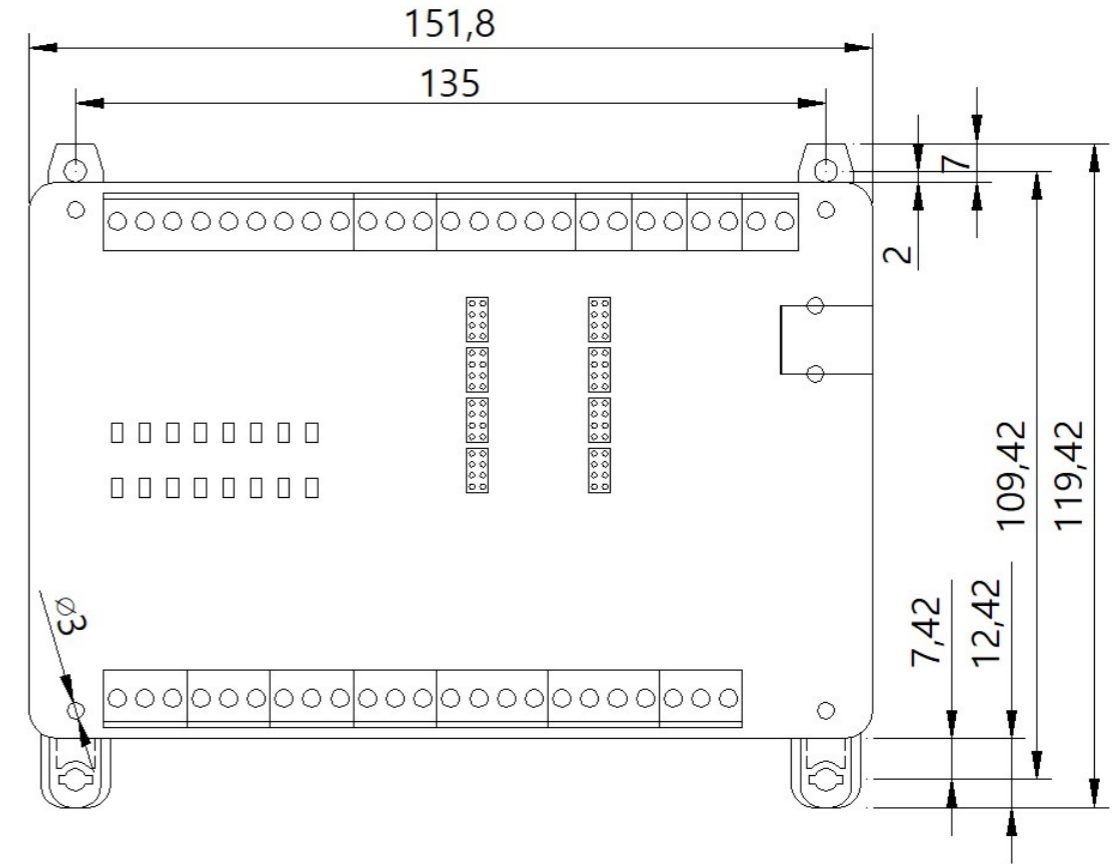

□ DIMENSION ( 클립 닫았을 때 / 단 레일 체결 후 )

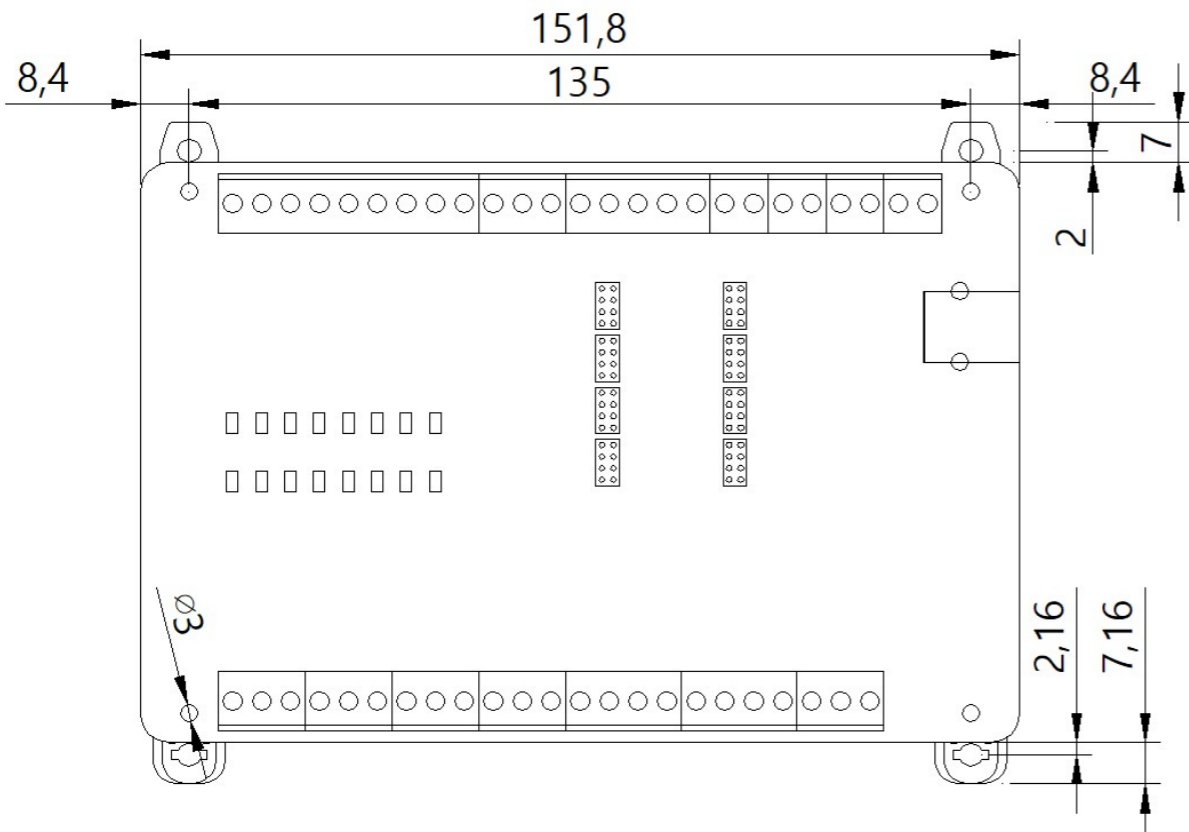

□ DIMENSION ( 단 레일 : 35mm )

